

# KASETA TERA STARK

## TERA STARK CASSETTE

100  
125

100  
kg

MONTAŻ OD  
GOTOWEJ PODŁOGI  
MOUNTING ON FINISHED  
FLOOR LEVEL

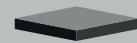

36-40 mm

SKRZYDŁO DREWNIANE  
WOODEN LEAF DOOR



Przed montażem sprawdź zgodność produktu: jakość, ilość i wymiary. W przypadku niezgodności należy niezwłocznie zgłosić ten fakt sprzedawcy.

Prior to installation check all elements of the set: finish quality, quantity, dimensions. In case of any issues please contact your supplier.



Wszystkie wymiary opisujące wysokość podawane są od poziomu gotowej podłogi. Przed montażem wykonaj wszystkie potrzebne operacje (np. bruzdowanie, obróbkę nadproża itp.)

All dimensions describing height are given from finished floor level. Perform all necessary operations (e.g. furrowing, lintel treatment, etc.) before installation.

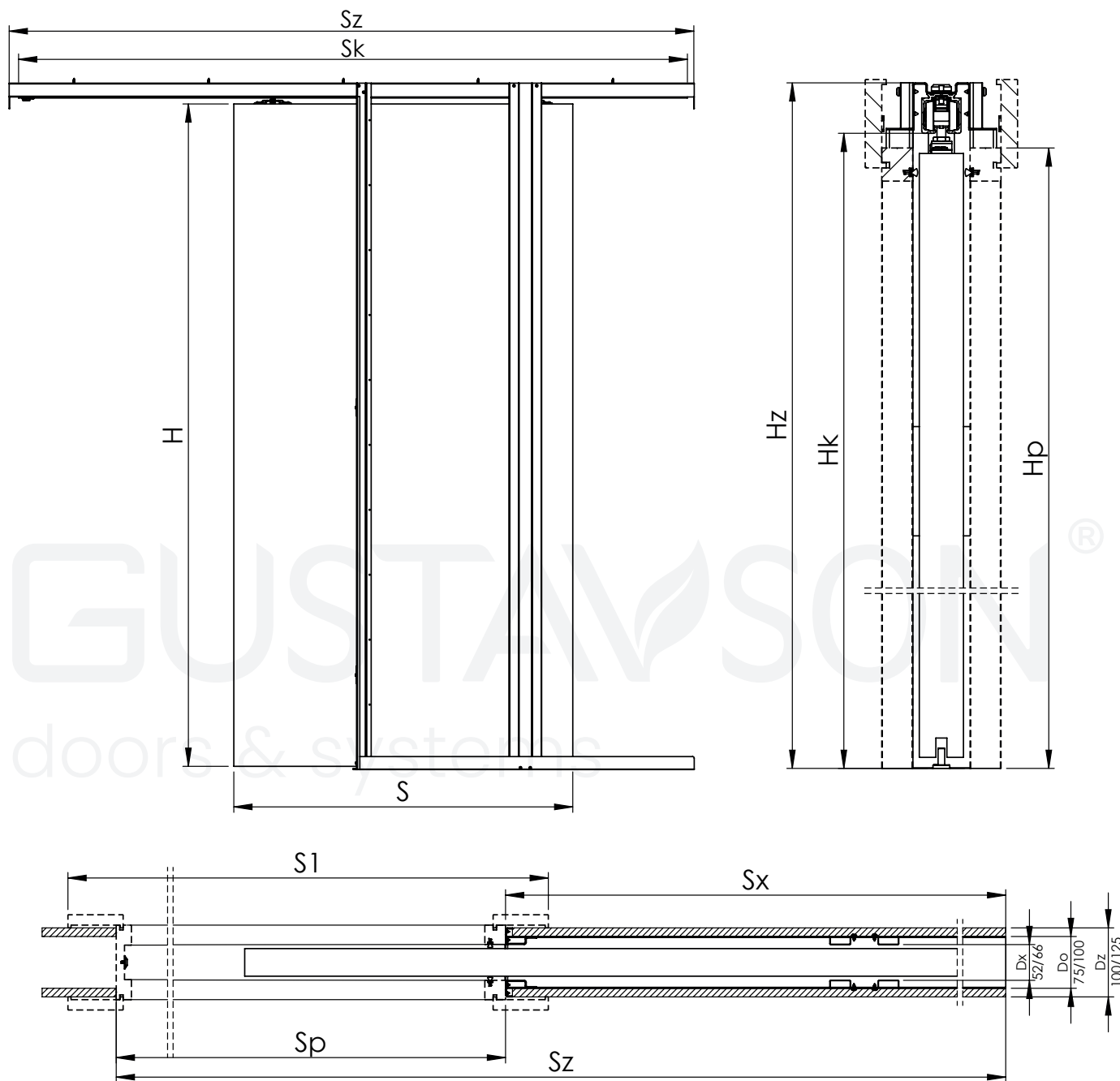

<b>S</b>	Szerokość skrzydła drzwi [mm] / Door leaf width [mm]	640	740	840	940	1040	$S=S_p+30$
<b>H</b>	Wysokość skrzydła drzwi [mm] / Door leaf height [mm]	2040	2040	2040	2040	2040	$H=H_p+15$
<b>D</b>	Grubość skrzydła drzwi [mm] / Door leaf thickness [mm]	36-40	36-40	36-40	36-40	36-40	36-40
<b>Sz</b>	Szerokość zewnętrzna kasety [mm] / Pocket door width [mm]	1310	1510	1710	1910	2110	$S_z=2 \times S+30$
<b>Hz</b>	Wysokość zewnętrzna kasety [mm] / Pocket door height [mm]	2114	2114	2114	2114	2114	$H_z=H+74$
<b>Sp</b>	Szerokość światła przejścia bez oblistwowania [mm] / Width of the clear passage without facing [mm]	610	710	810	910	1010	$S_p=S-30$
<b>Hp</b>	Wysokość światła przejścia bez oblistwowania [mm] / Height of the clear passage without facing [mm]	2025	2025	2025	2025	2025	$H_p=H_z-89$
<b>Sk</b>	Długość szyny jezdnej [mm] / Running rail length [mm]	1260	1460	1660	1860	2060	$S_k=S_z-50$
<b>Hk</b>	Wysokość światła przejścia w kasecie do szyny jezdnej [mm] / Height of the clear passage to the running rail [mm]	2068	2068	2068	2068	2068	$H_k=H+28$
<b>Sx</b>	Szerokość wnęki w kieszeni kasety [mm] / Width of the recess in the pocket [mm]	640	740	840	940	1040	$S_x=S$

Producent zastrzega sobie prawo dokonywania zmian wymiarów, kolorów, opisów we wszystkich produktach bez wcześniejszego zawiadomienia i podania przyczyny.  
Producer has the rights to change the dimensions, colors, instructions in all products without any notice.

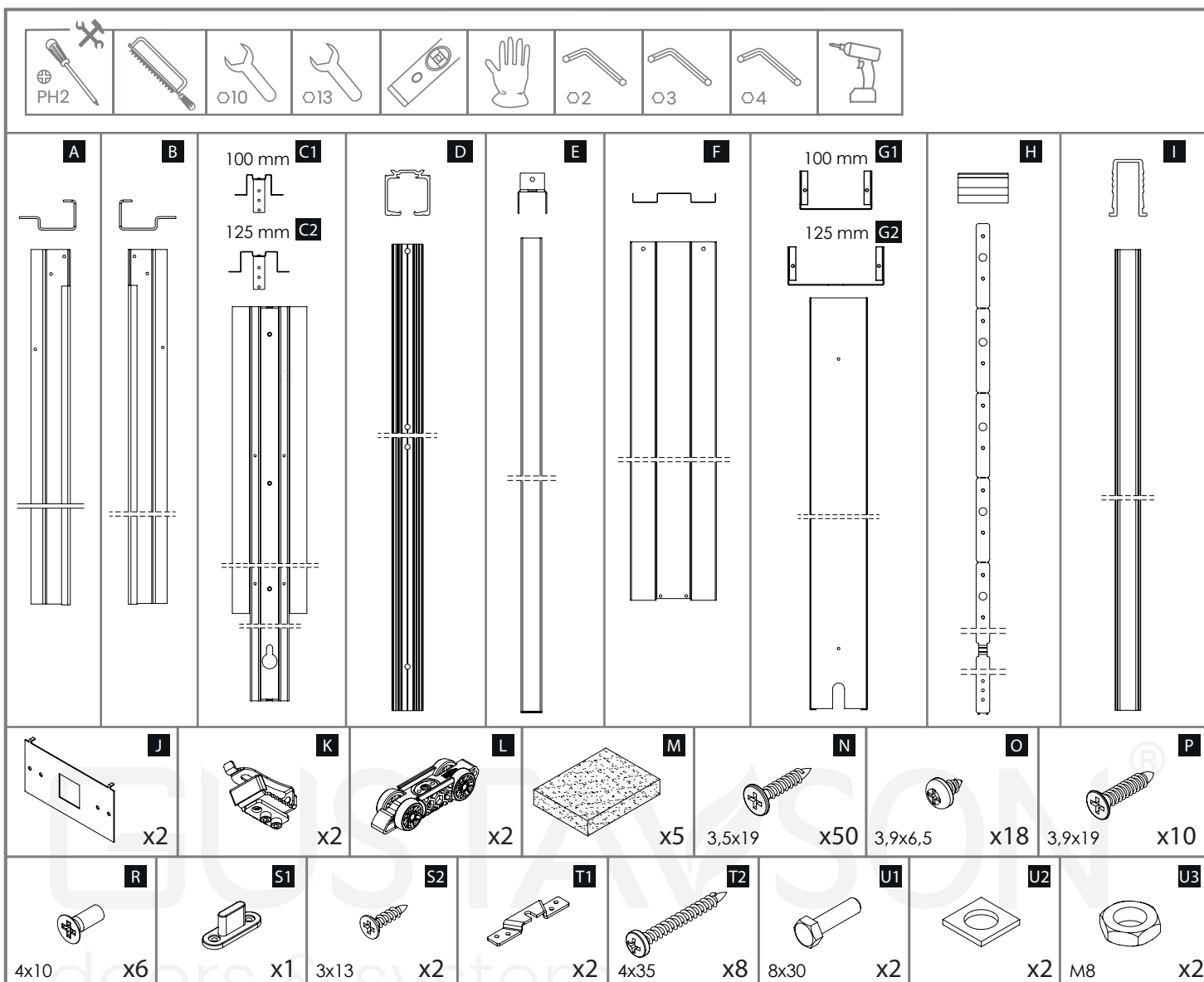

## Montaż systemu / System installation

\* **Opcjonalnie:** Jeśli posiadasz kasetę uniwersalną „100” przed montażem dostosuj profile do swoich potrzeb i do szerokości zamontowanego skrzydła.

\* **Optional:** If you have the "100" universal cassette, adjust the profiles to your needs before installation and to the width of the installed leaf.

**Opcjonalnie:** W przypadku, gdy nie ma gotowej podłogi można istnieje możliwość zastosowania systemu do regulacji wysokości kasety.

**Optional:** If there is no finished floor, it is possible to use a system to adjust the height of the cassette.

**Opcjonalnie:** Istnieje możliwość zastosowania systemu do podnoszenia kasety.

**Optional:** There's a possibility of using a system for lifting the cassette.

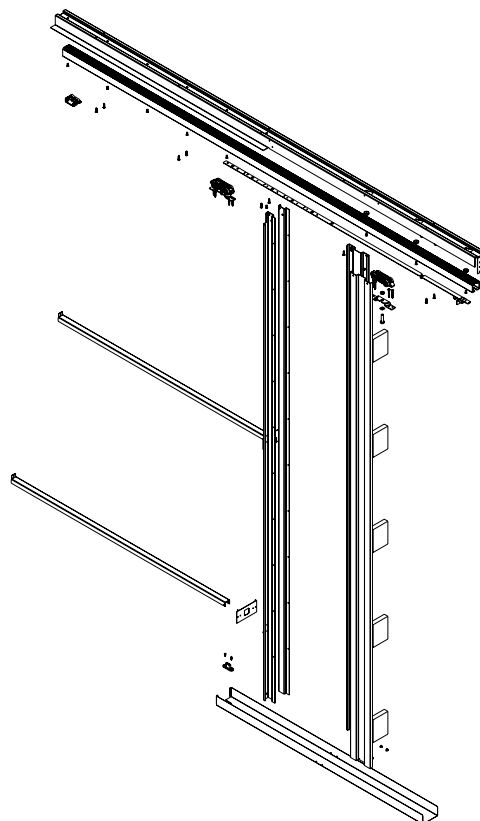



PH2

100 mm: A B C1 G1 O

125 mm: A B C2 G2 O

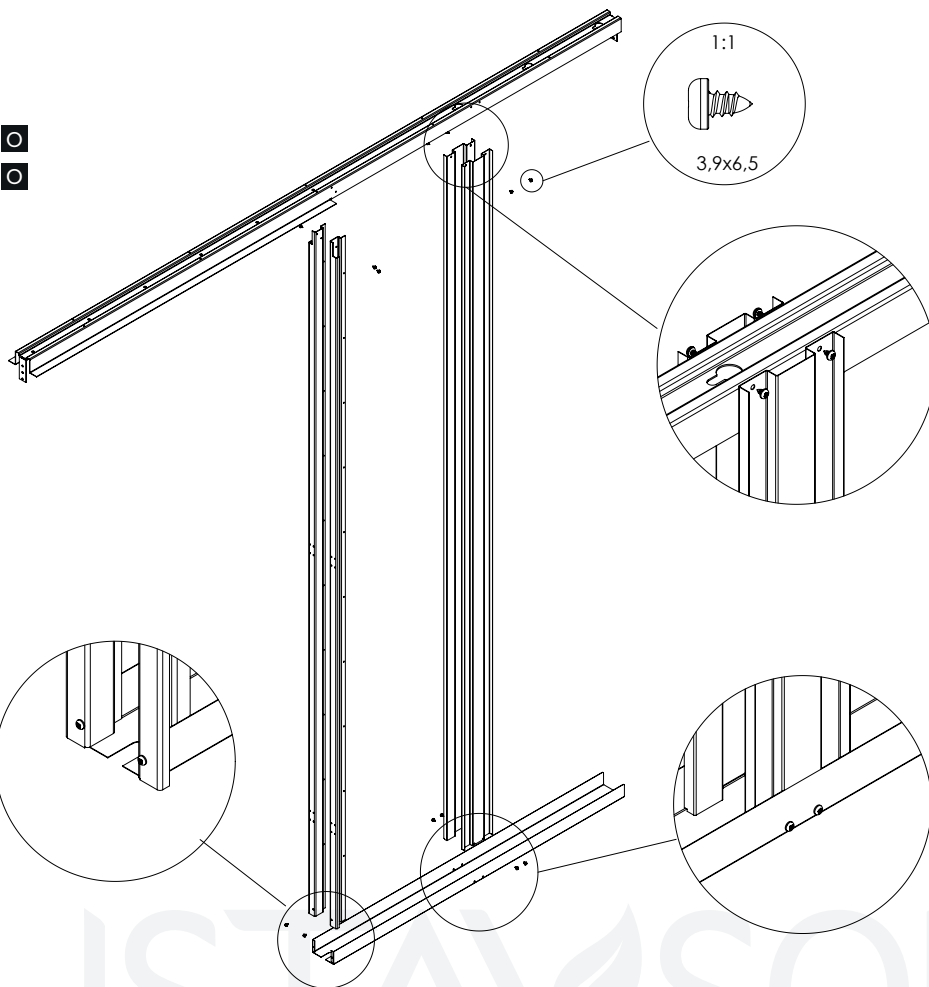

1





PH2

J M O

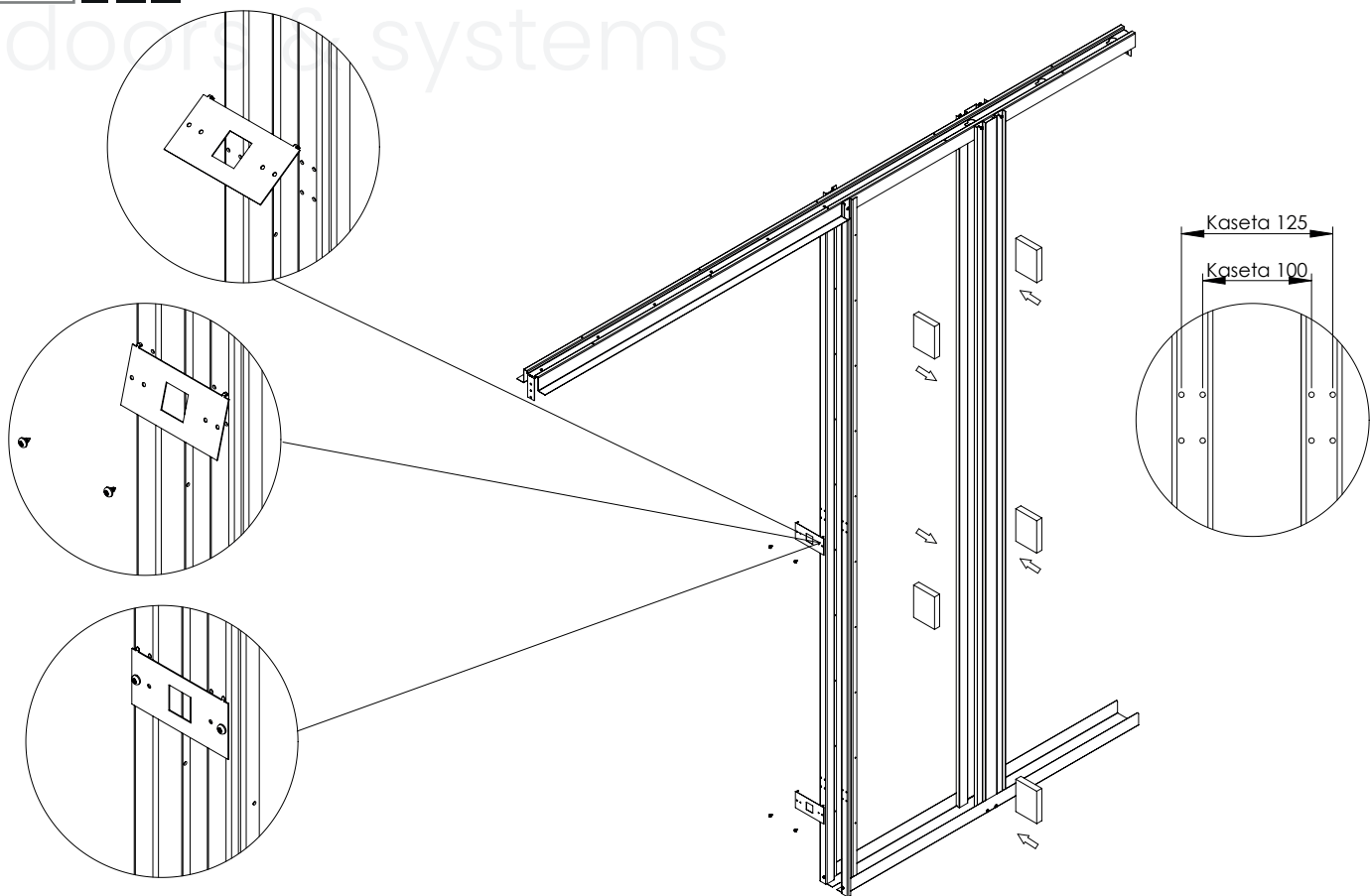
GUSTAVSON®  
door & systems



2

 Kasety montowane na poziomie gotowej podłogi. / The cassette is installed at the level of the finished floor. 

3

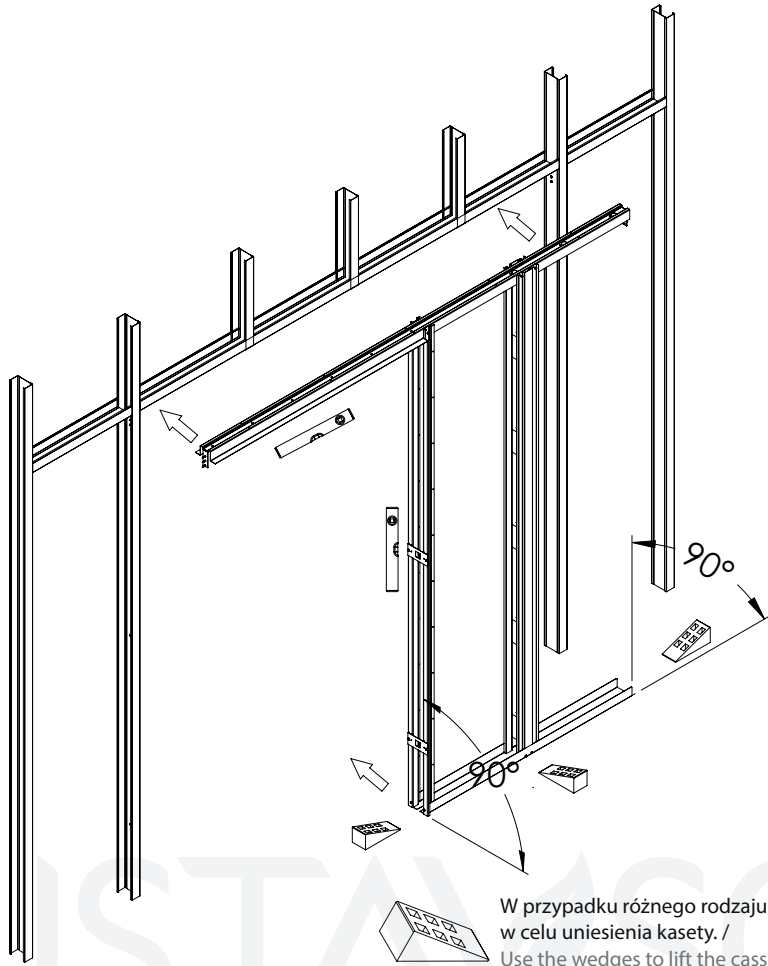
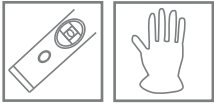

W przypadku różnego rodzaju podłóg zalecane jest użycie klinów w celu uniesienia kasety. / Use the wedges to lift the cassette in the case of various types of floors.

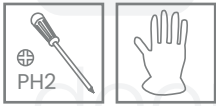

S1 S2

4

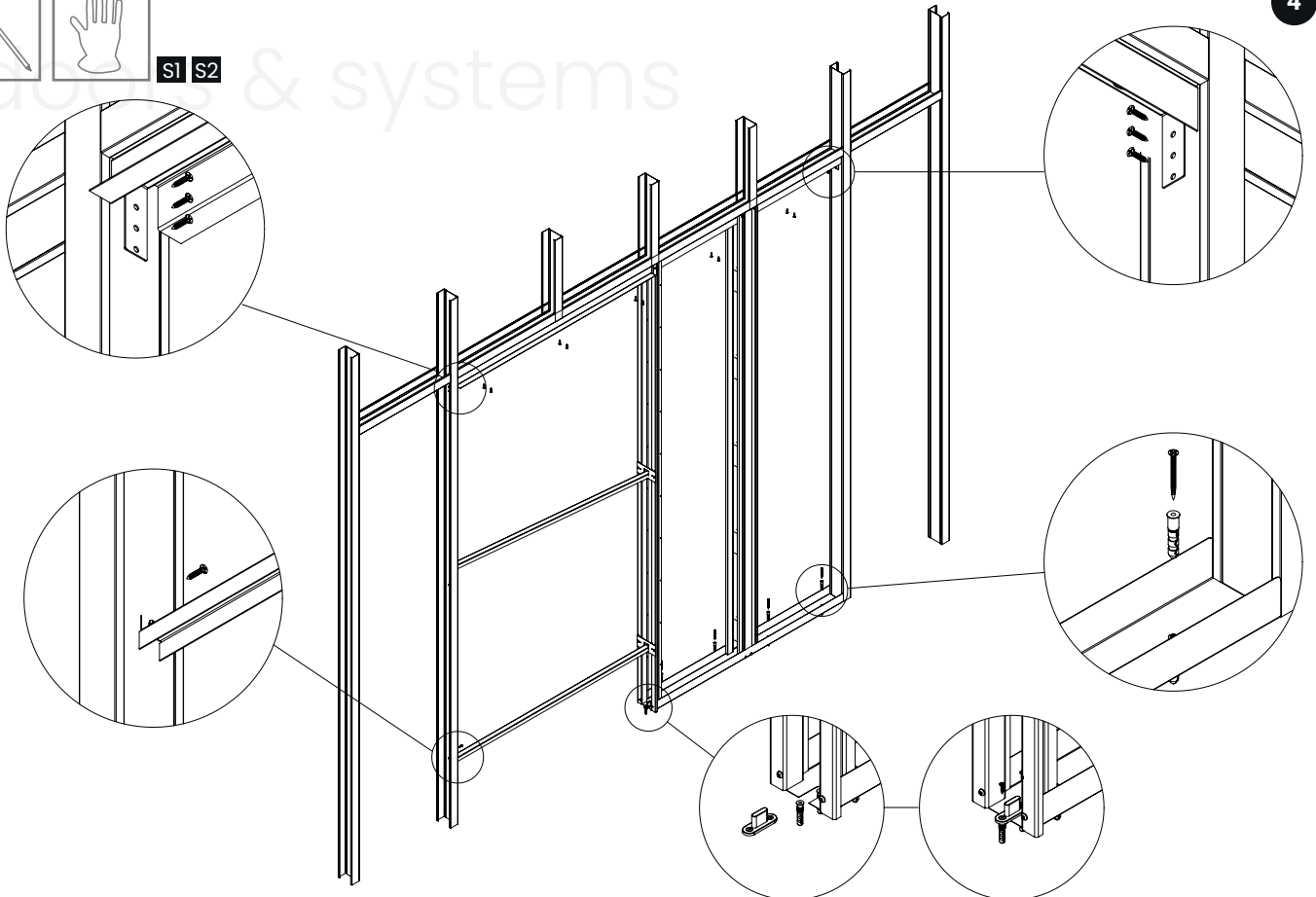

5



D R

Opcjonalnie: przed montażem szyny jezdnej, umieść w niej samodomykacz

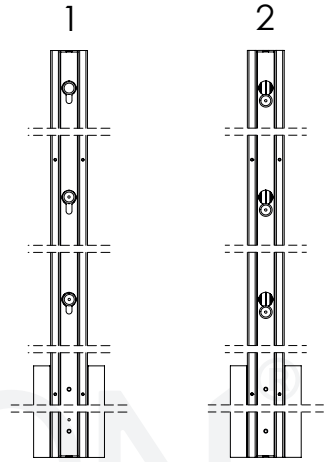
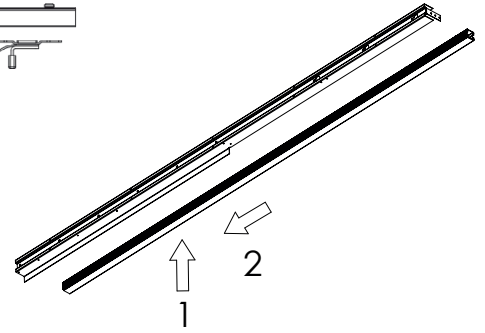
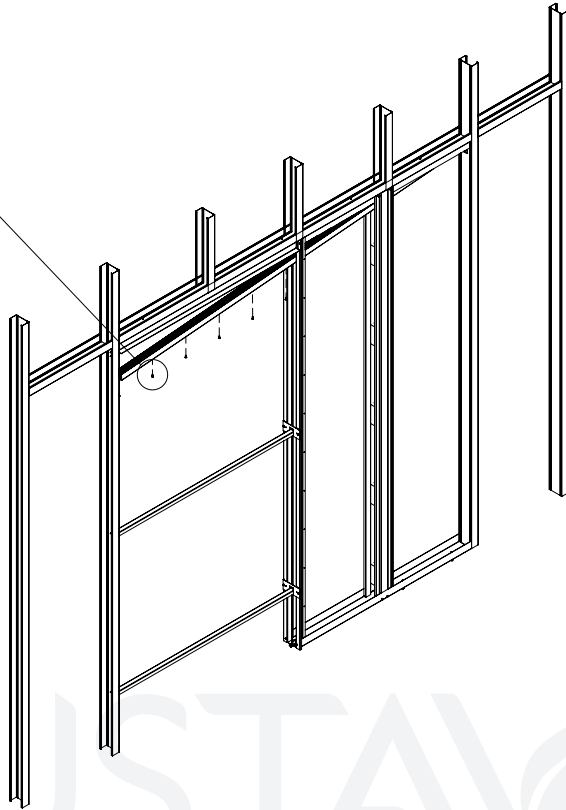
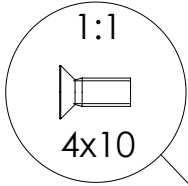
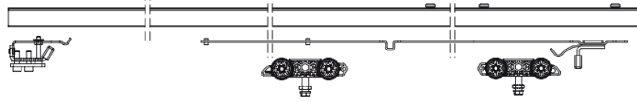

6



N

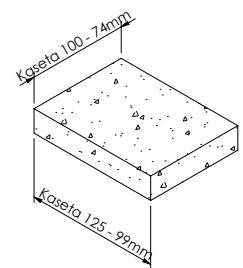
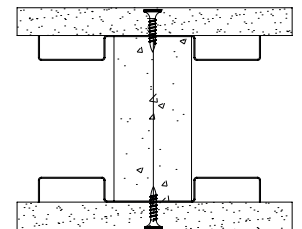
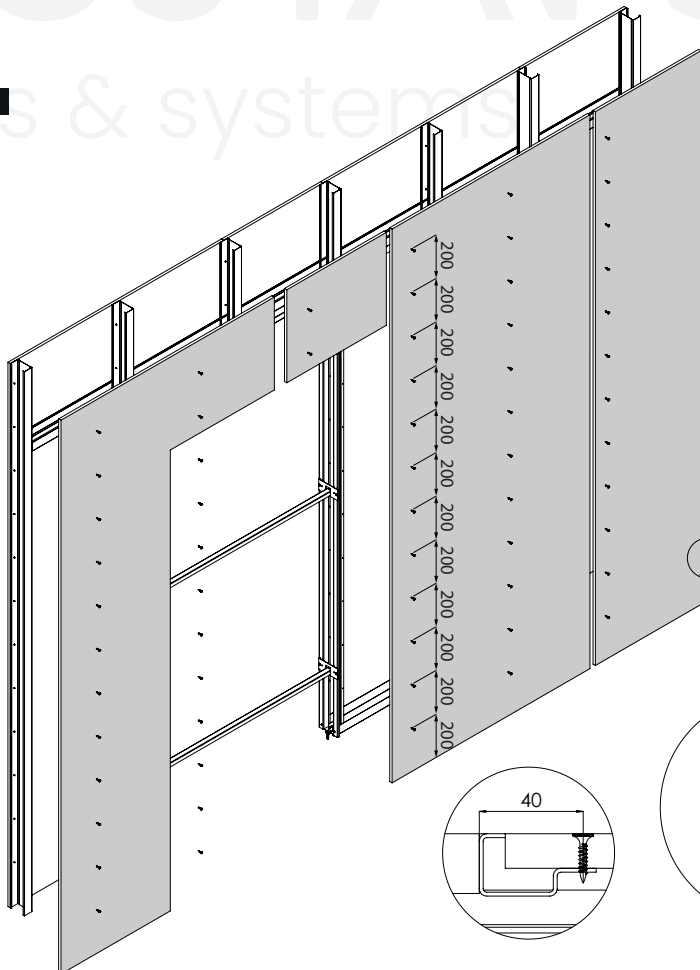

Użyj Styropianu jako rozpórki między profilami w celu ułatwienia dokręcania płyt Karton gips

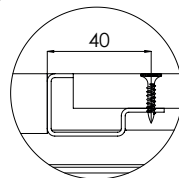
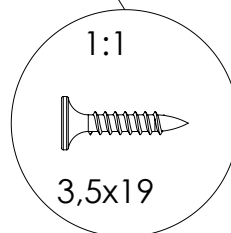

7

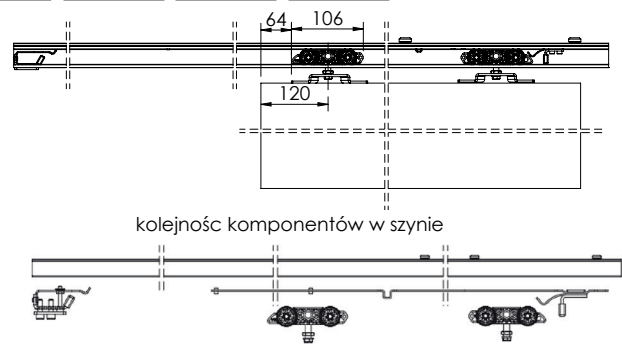
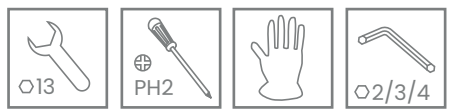

OPCJONALNIE / OPTIONAL

<p><b>SAMODOMYKACZ DWUSTRONNY</b> DOUBLE-SIDED SOFT-CLOSER</p>	<p><b>SAMODOMYKACZ SLX PLUS</b> SOFT-CLOSER SLX PLUS</p>
<p><b>TIP OFF</b> TIP OFF</p>	

8

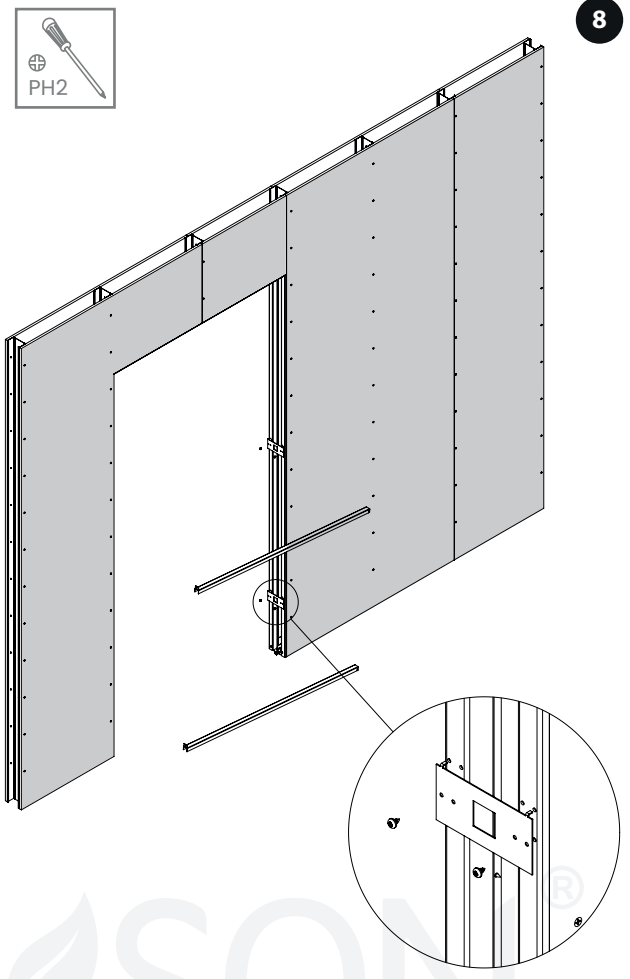

9

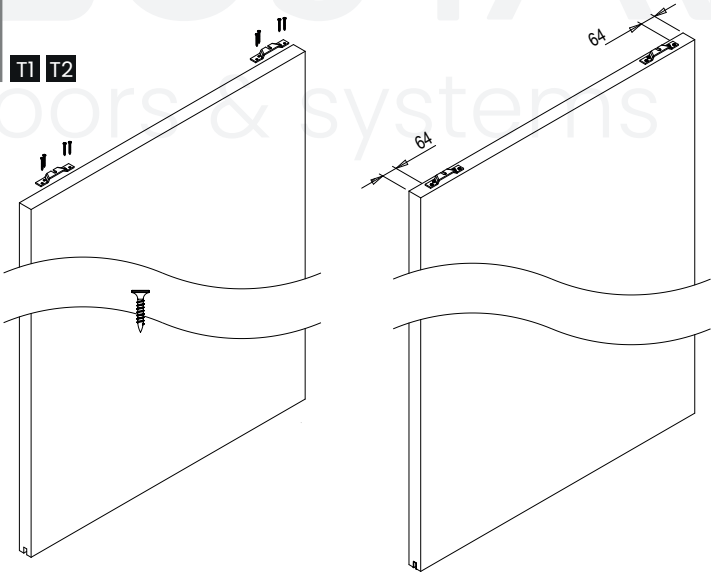

Prowadzenie w skrzydle na prowadnik

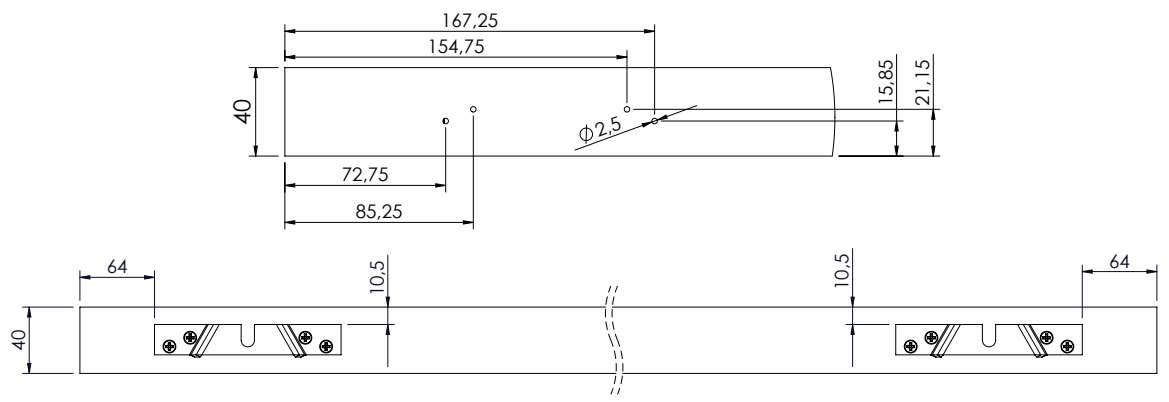
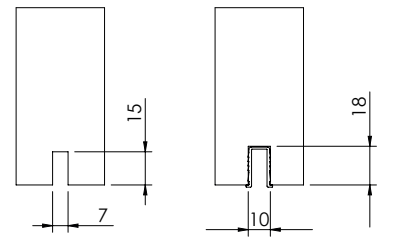

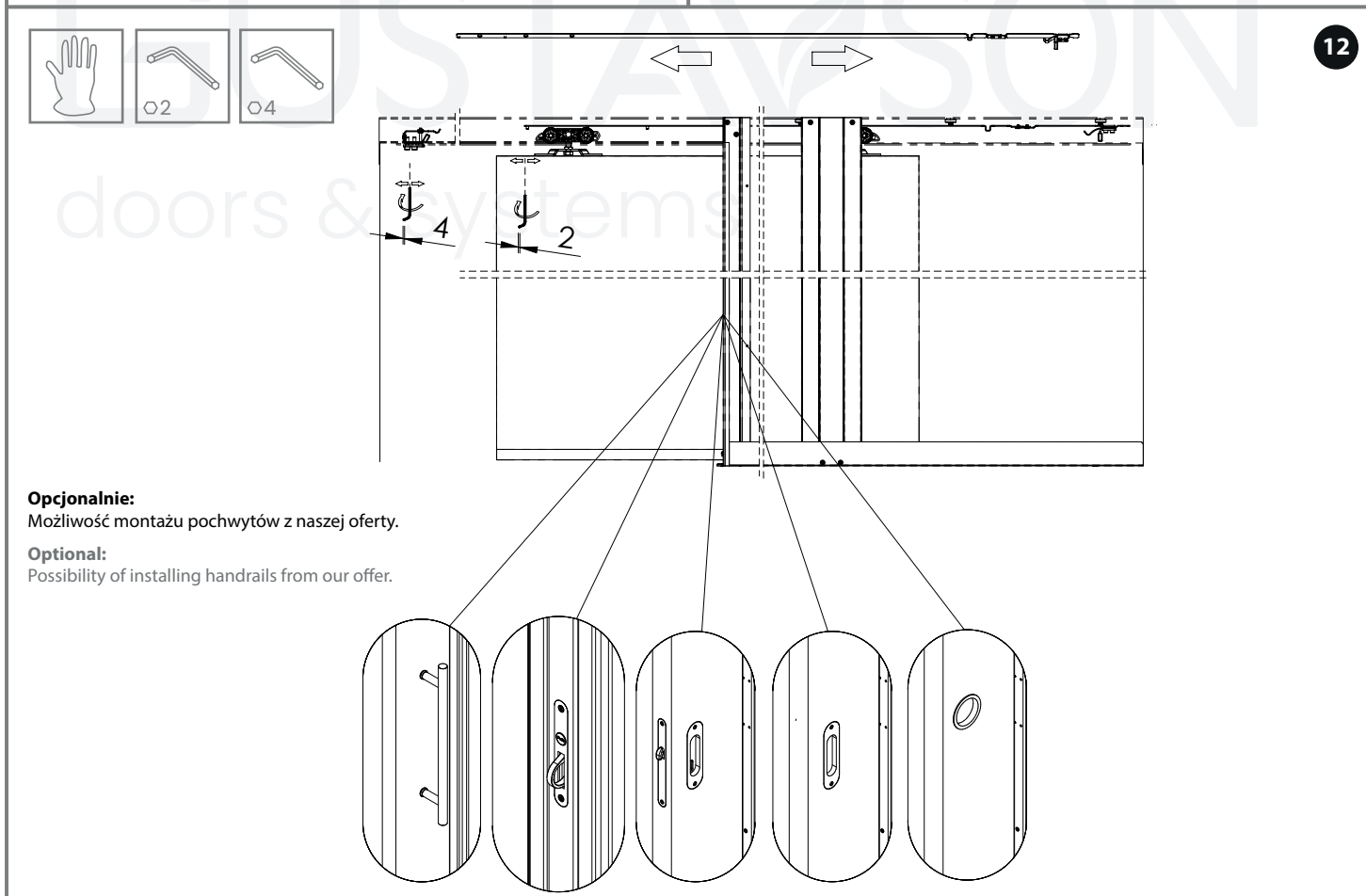
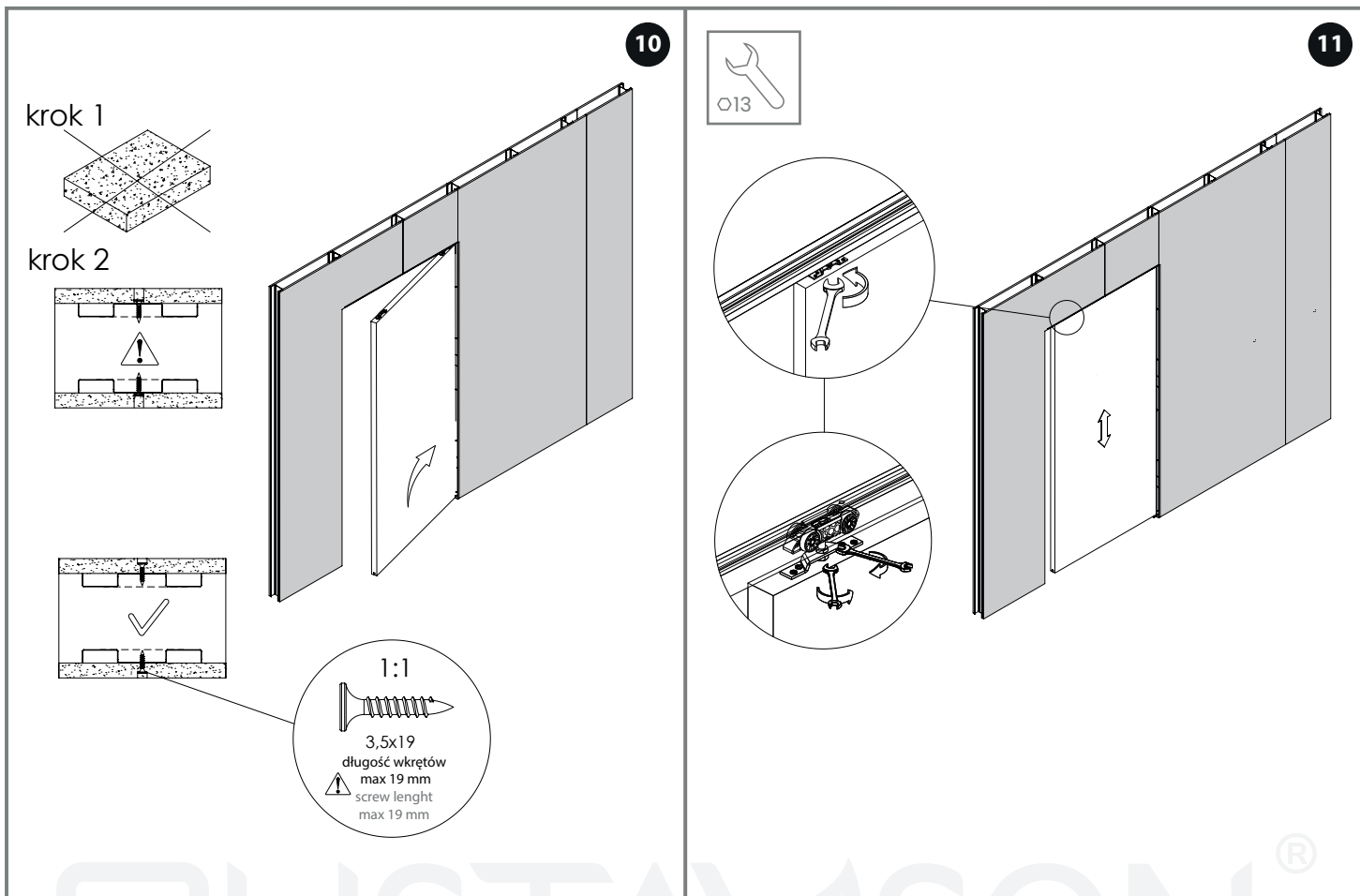

Zaleca się postępowanie zgodnie z niniejszą instrukcją przy użyciu odpowiednich narzędzi, zgodnych ze wskazaniami. W przypadku elementów, których powierzchnia może być ostra należy stosować środki ochrony indywidualnej oraz zabezpieczenie obszaru pracy. Firma Gustavson sp. z o.o. uchyla się od odpowiedzialności za działania wynikające z postępowania niezgodnego z niniejszą instrukcją.

It is recommended that you follow these instructions using the appropriate tools as indicated. In the case of elements whose surface can be sharp, use personal protective equipment and work area protection. The company Gustavson sp. z o.o. refrains from liability for actions resulting from conduct incompatible with this instruction.