

# VISIO PANEL

ZEWNĘTRZNE Z BELKĄ

60  
kg

MONTAŻ OD  
GOTOWEJ PODŁOGI  
MOUNTING ON FINISHED  
FLOOR LEVEL

GRUBOŚĆ DRZWI  
DOOR THICKNESS

50 mm



Przed montażem sprawdź zgodność produktu: jakość, ilość i wymiary. W przypadku niezgodności należy niezwłocznie zgłosić ten fakt sprzedawcy.

Prior to installation check all elements of the set: finish quality, quantity, dimensions. In case of any issues please contact your supplier.

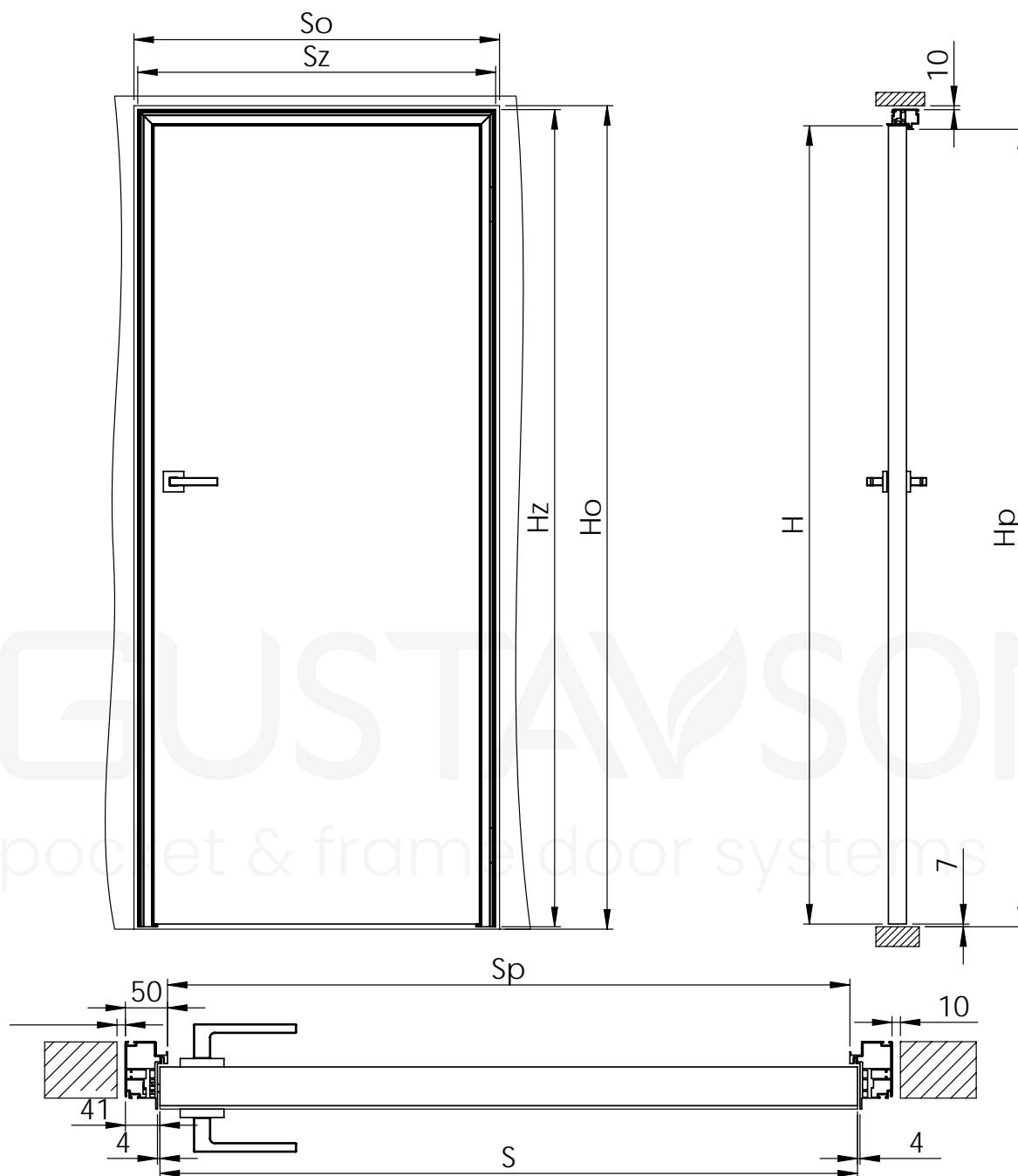

S	Szerokość skrzydła drzwi [mm] / Door leaf width [mm]	616	716	816	916	1016	$S=Sp+16$
H	Wysokość skrzydła drzwi [mm] / Door leaf height [mm]	2020	2020	2020	2020	2020	$H=Hp+2$
Sz	Szerokość zewnętrzna ościeżnicy [mm] / External width of the frame [mm]	700	800	900	1000	1100	$Sz=S+84$
Hz	Wysokość zewnętrzna ościeżnicy [mm] / External height of the frame [mm]	2068	2068	2068	2068	2068	$Hz=H+48$
Sp	Szerokość zewnętrzna światła przejścia [mm] / External clear passage width [mm]	600	700	800	900	1000	$Sp=S-16$
Hp	Wysokość zewnętrzna światła przejścia [mm] / External clear passage height [mm]	2018	2018	2018	2018	2018	$Hp=H-2$
So	Szerokość otworu w ścianie [mm] / Wall opening width [mm]	720	820	920	1020	1120	$So=Sz+20$
Ho	Wysokość otworu w ścianie [mm] / Wall opening height [mm]	2078	2078	2078	2078	2078	$Ho=Hz+10$

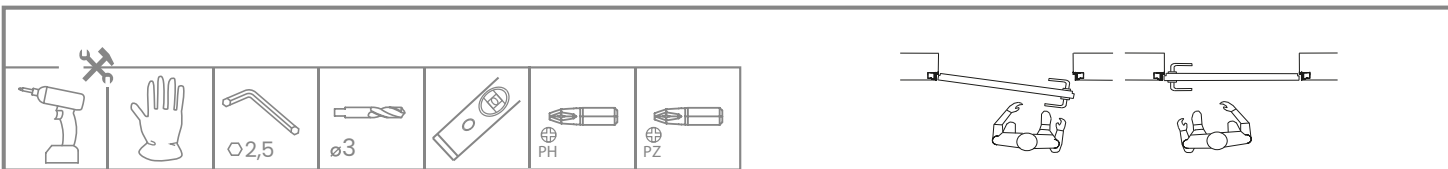

<b>A</b>	<b>B</b>	<b>C</b>	<b>D</b>	<b>E</b>	<b>F</b>	<b>G</b>	<b>H</b>	<b>I</b>
			Plyta / Board x2	x4	x2	x4	x6	x2
				<b>J</b>	<b>K</b>	<b>L</b>	<b>M</b>	<b>N</b>
				⊕ PH x16	⊕ PZ x8	⊕ PH x8	⊕ PH x8	⊕ PH x6

**F G I J** nie znajdują się w komplecie ościeżnic bez belki / not included frames without beam

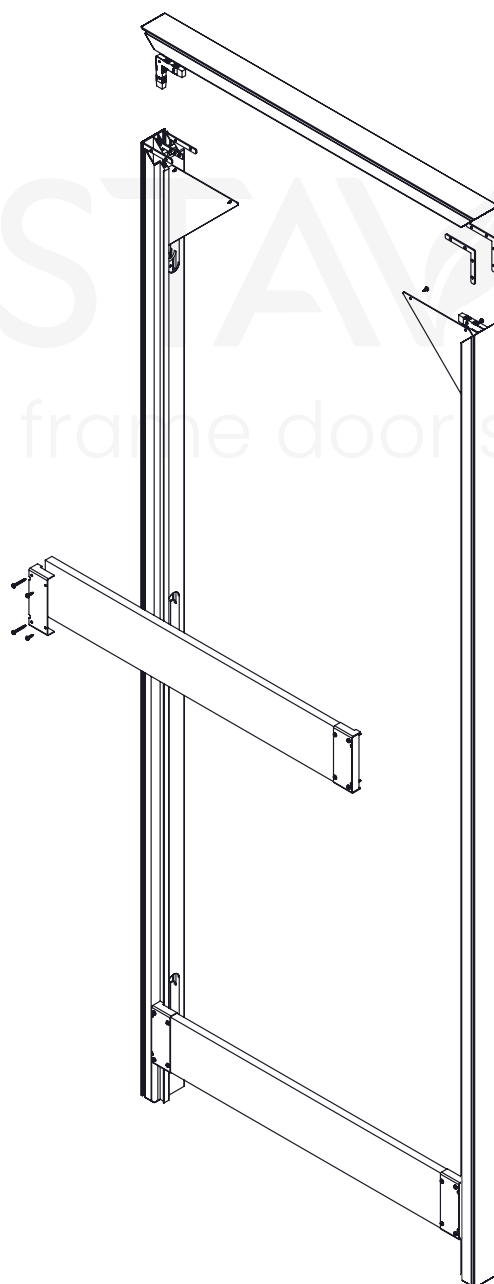

GUSTAFSSON<sup>®</sup>  
pocket & frame door systems



A B C F G J

W przypadku ościeżnicy bez belki pominąć ten krok  
Skip this step in a frame without beam.  
For frame without beam, skip this step.

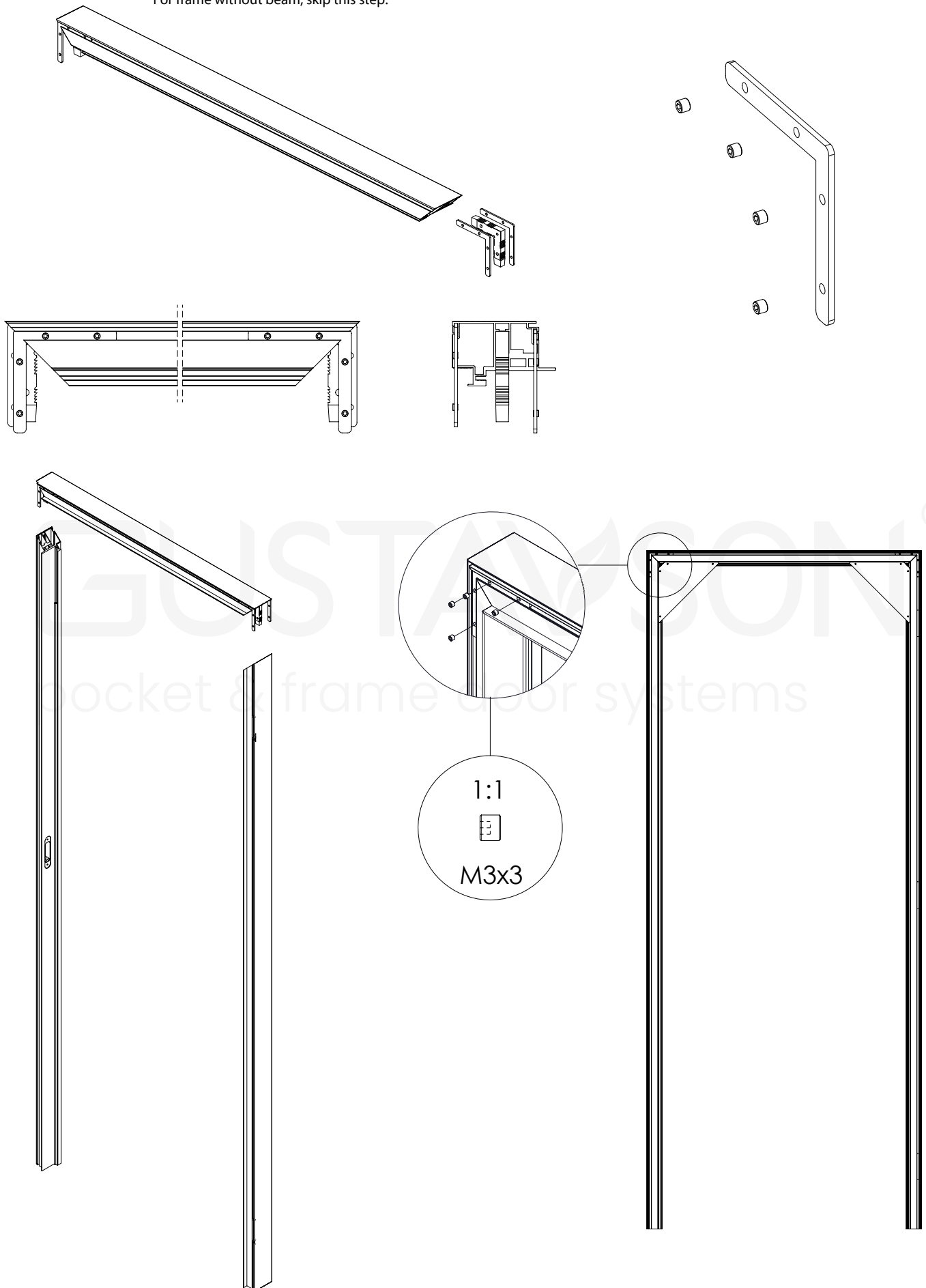



D E I K L M

Ten etap pominąć w ościeżnicy bez belki  
Skip this step in a frame without beam

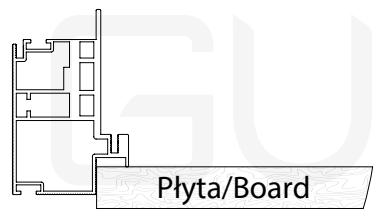
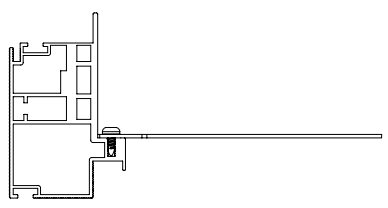
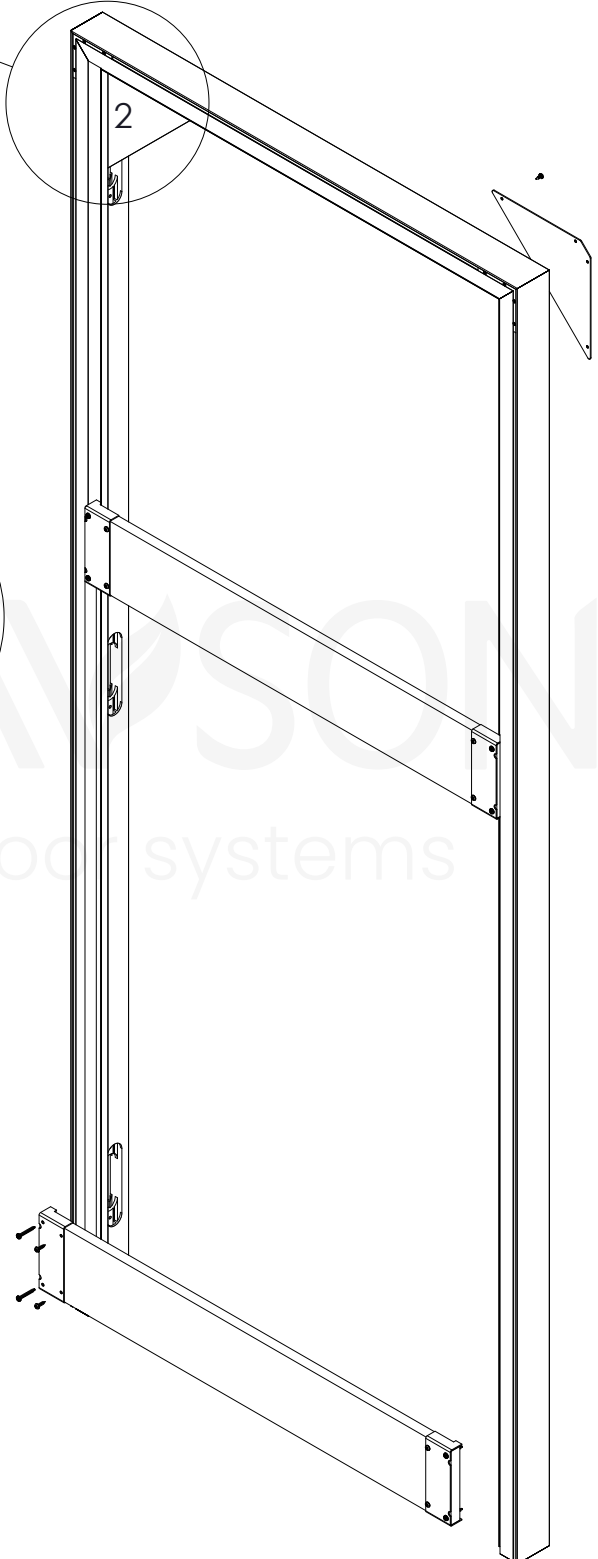
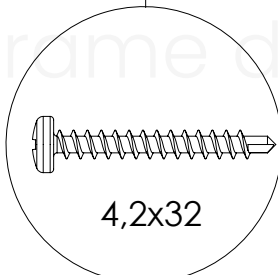
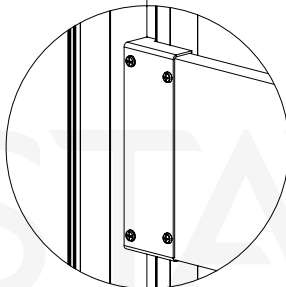
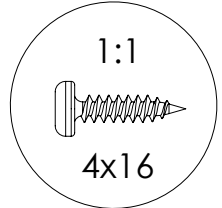
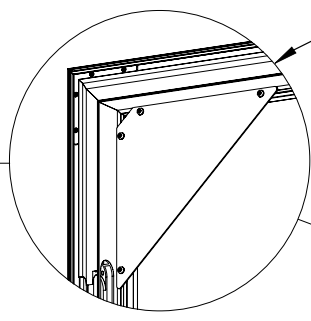
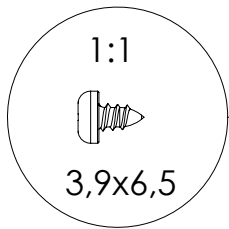

Płyta/Board

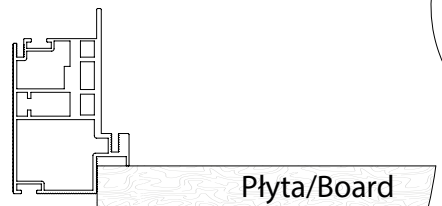

Płyta/Board

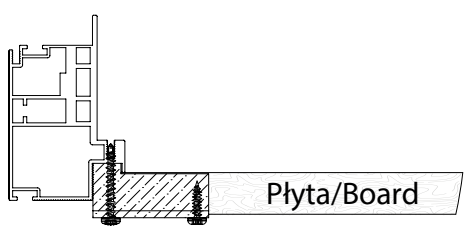
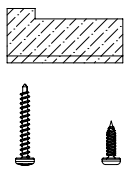

Płyta/Board

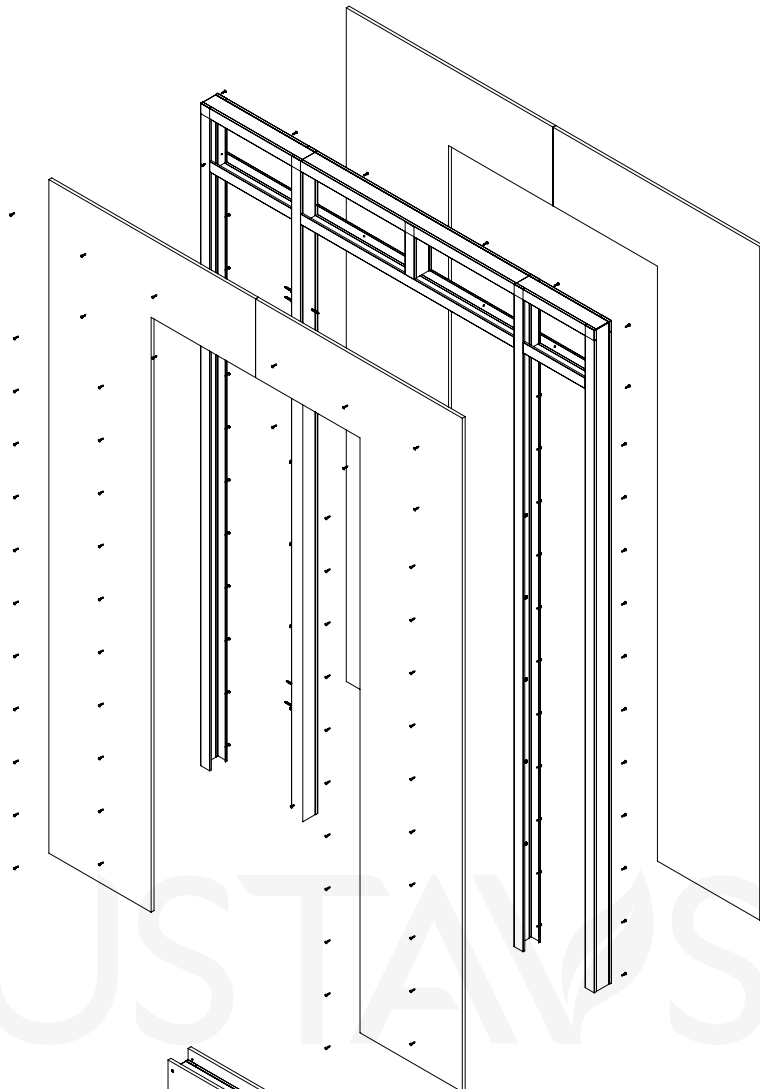

GUSTAWSON®  
pocket & frame door systems

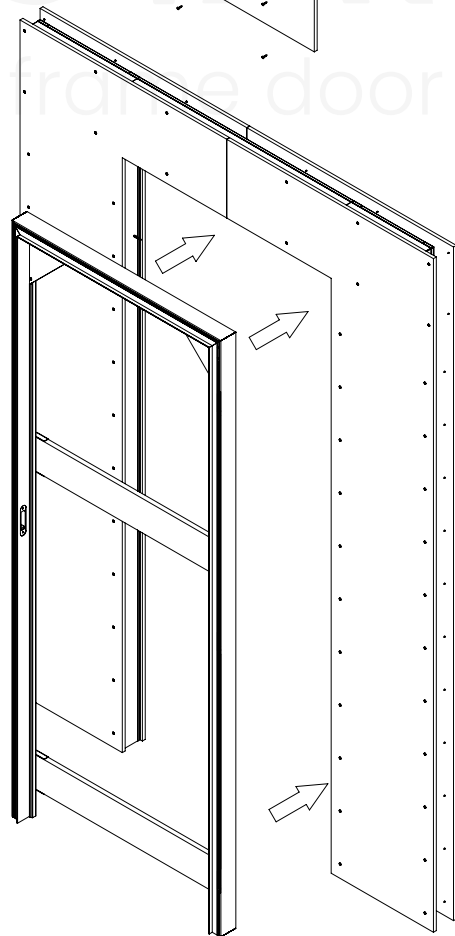

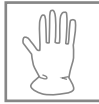
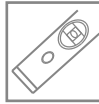

W przypadku różnego rodzaju podłóg  
zalecane jest użycie klinów w celu uniesienia ościeżnicy.  
Use the wedges to lift the frame  
in the case of various types of floors.

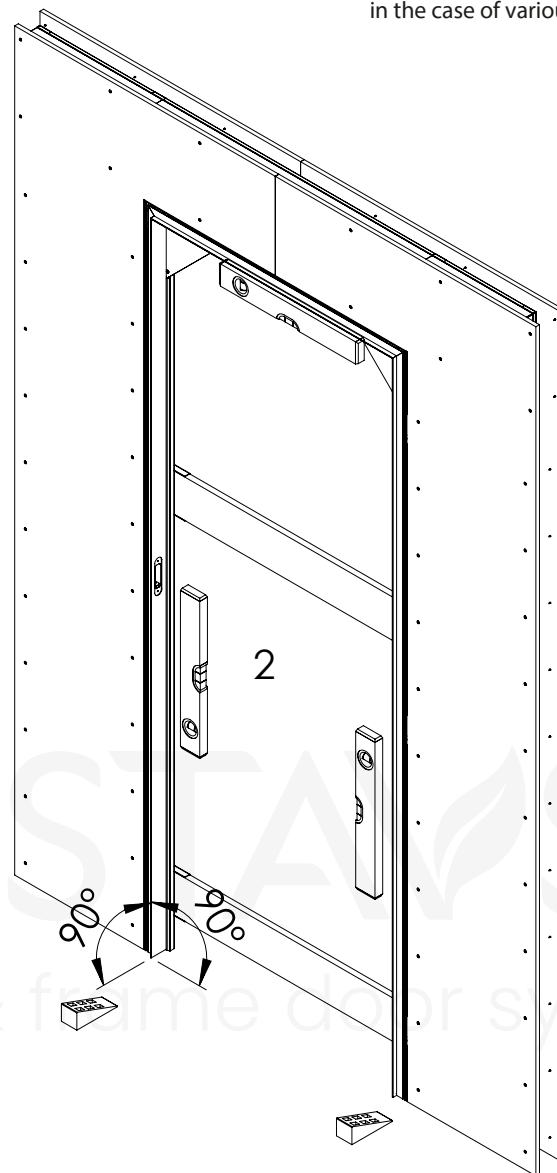
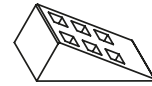

Wysokość ościeżnicy jest wymiarem do gotowej podłogi.  
The height of the frame is the dimension of the finished floor.

GUSTAVSON<sup>®</sup>  
pocket & frame door systems

Dla odpowiedniego montażu ościeżnicy w gotowej  
konstrukcji G-K zalecamy użycie klinów.  
We recommend the use of wedges for proper installation  
of the frame in a pre-fabricated plasterboard construction.

W otworach zawiasowch wkręcić  
dodatkowe wkręty dla wzmocnienia  
przy zawiasach.  
In the hinge holes screw additional  
screws for reinforcement at the  
hinges.

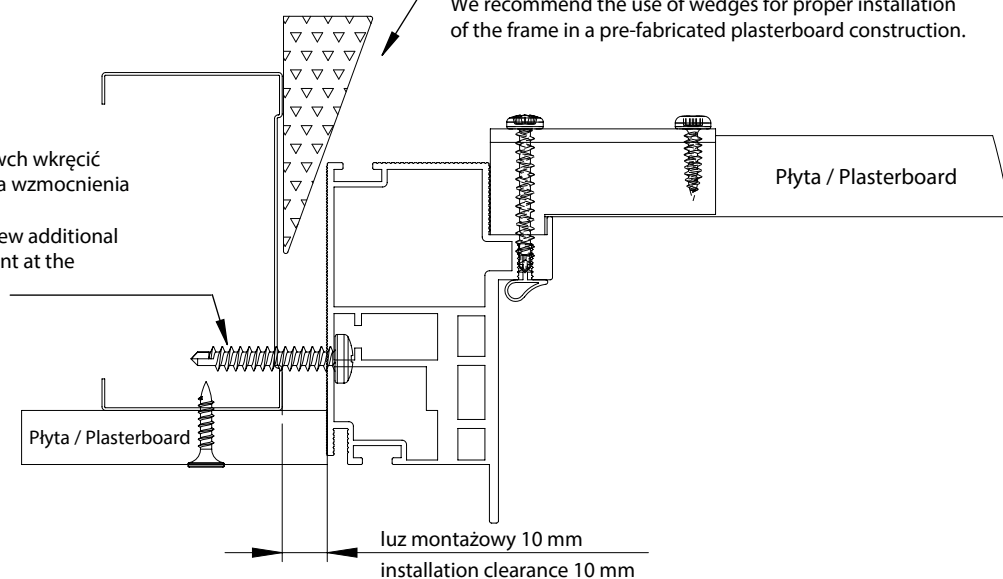



W przypadku różnego rodzaju podłóg zalecane jest użycie klinów w celu uniesienia ościeżnicy.  
Use the wedges to lift the frame in the case of various types of floors.

1

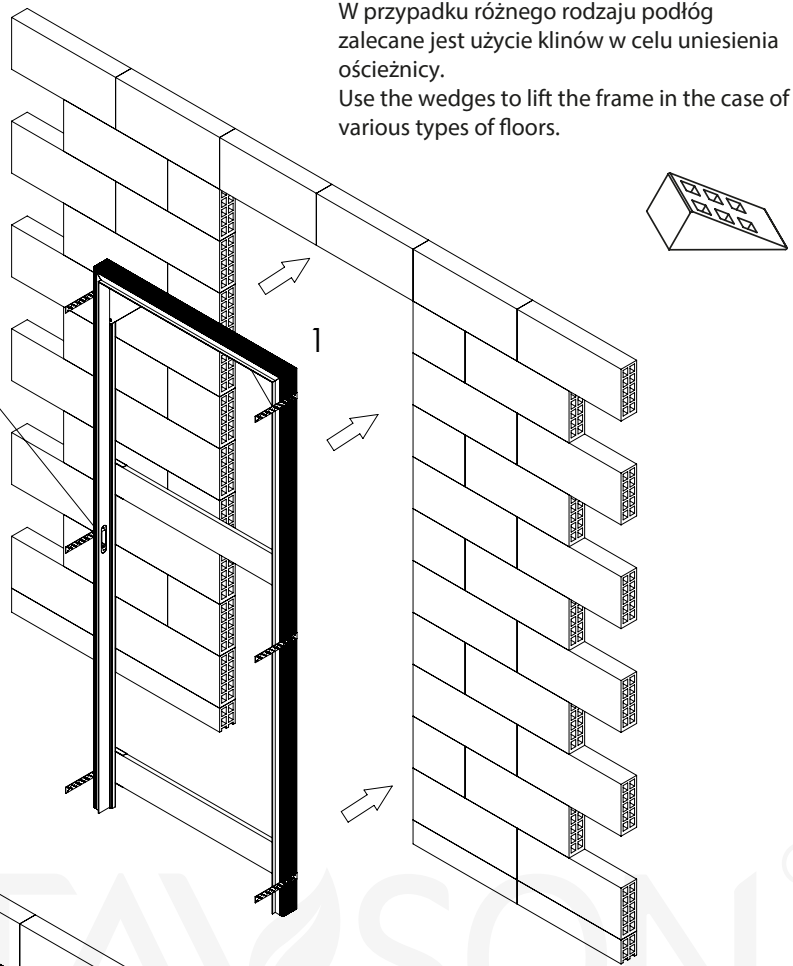
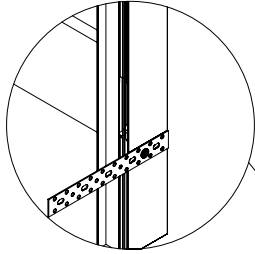

2

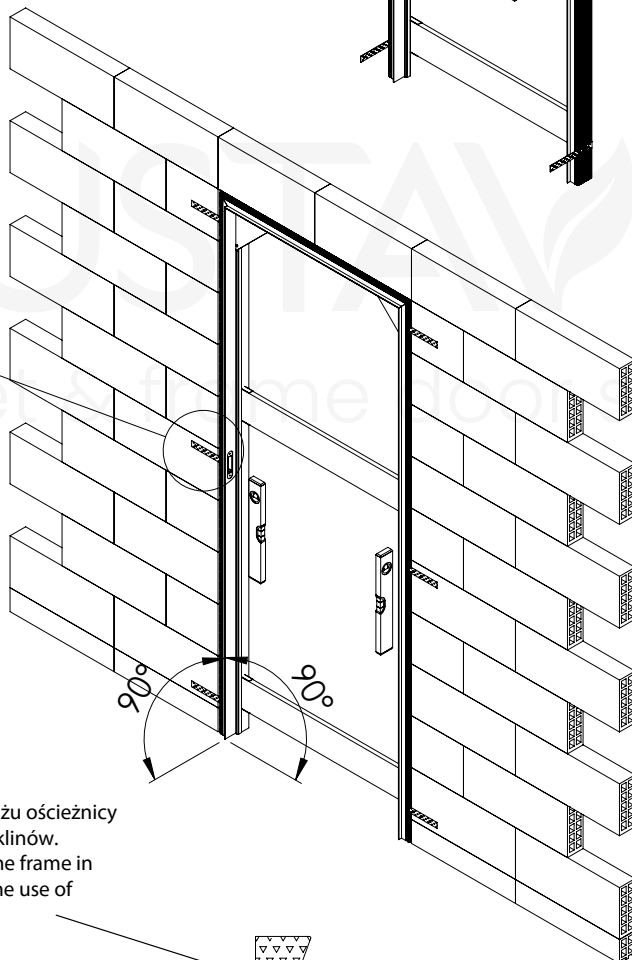
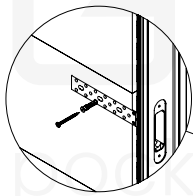

Dla odpowiedniego montażu ościeżnicy w ścianie zalecamy użycie klinów.  
For proper installation of the frame in the wall, we recommend the use of wedges.

2

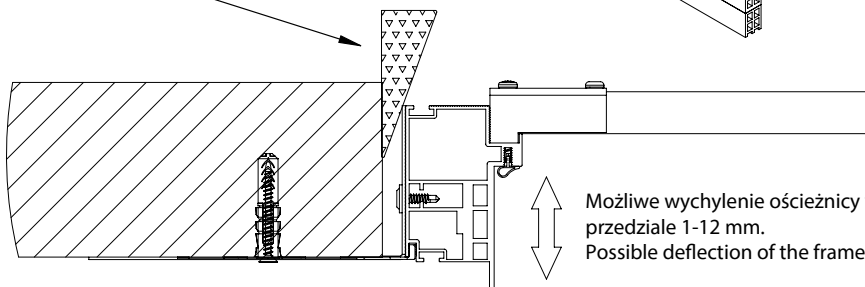

Możliwe wychylenie ościeżnicy względem powierzchni ściany w przedziale 1-12 mm.  
Possible deflection of the frame relative to the wall surface of 1-12 mm.

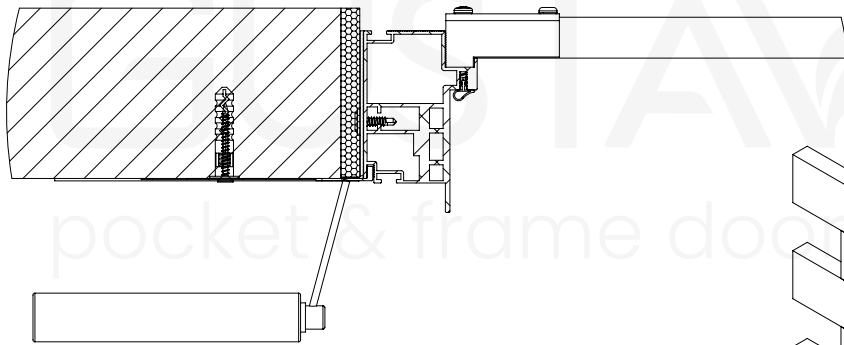
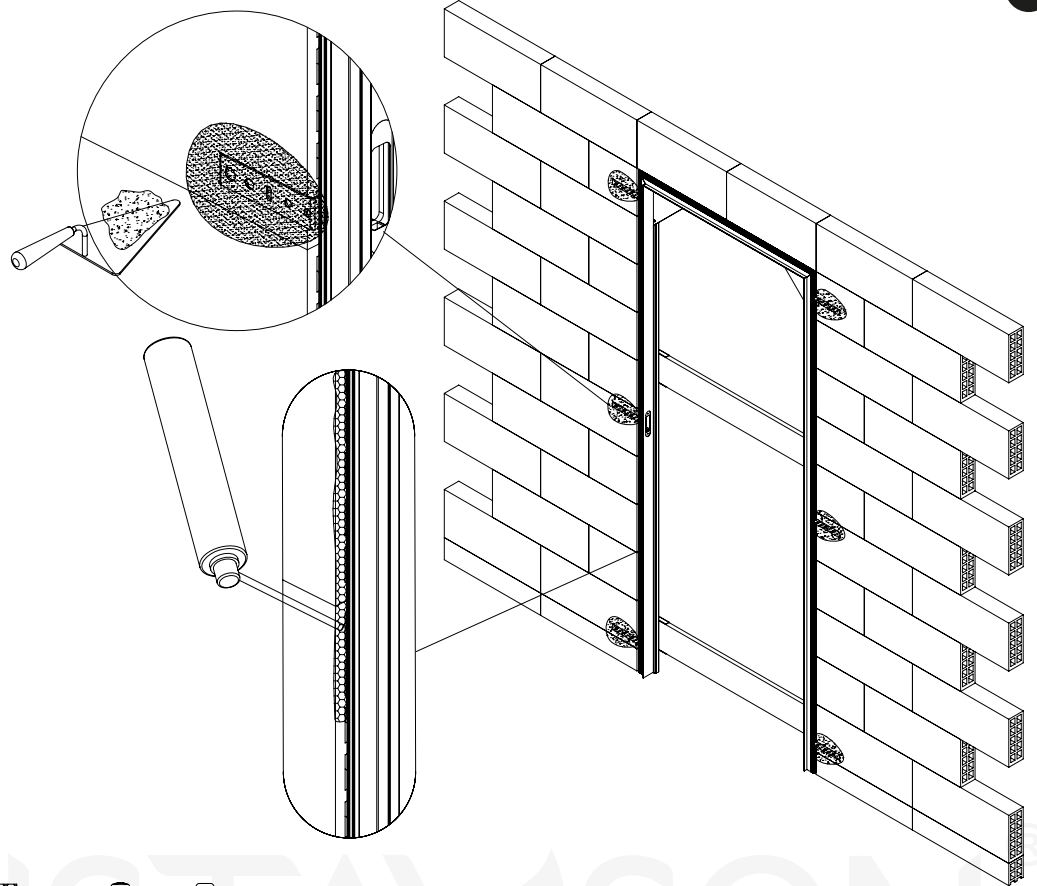

Przy tynkowaniu użyć siatki wzmacniającej na łączeniach.  
Use reinforcing mesh at the joints when plastering.

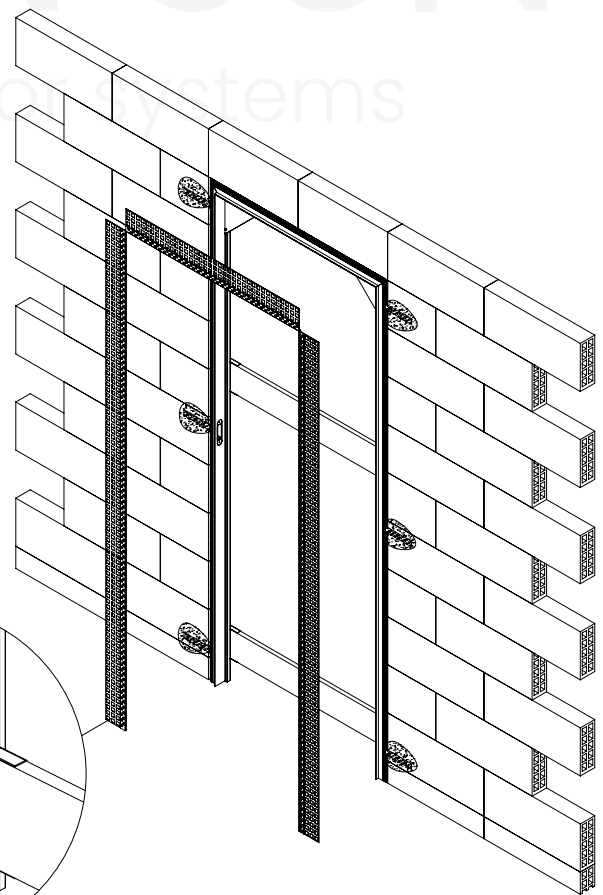
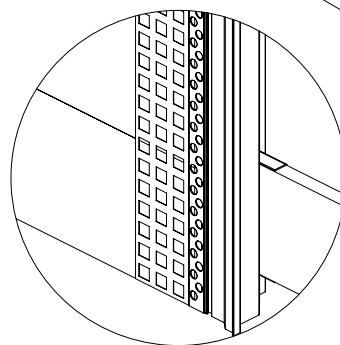
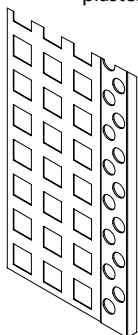

Montaż paneli na ścianie murowanej lub ścianie z płytami karton-gips.  
Installation of panels on a masonry or plasterboard wall.

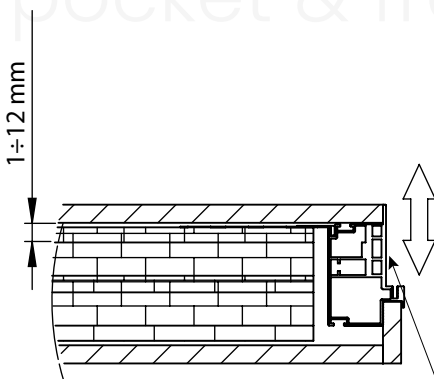
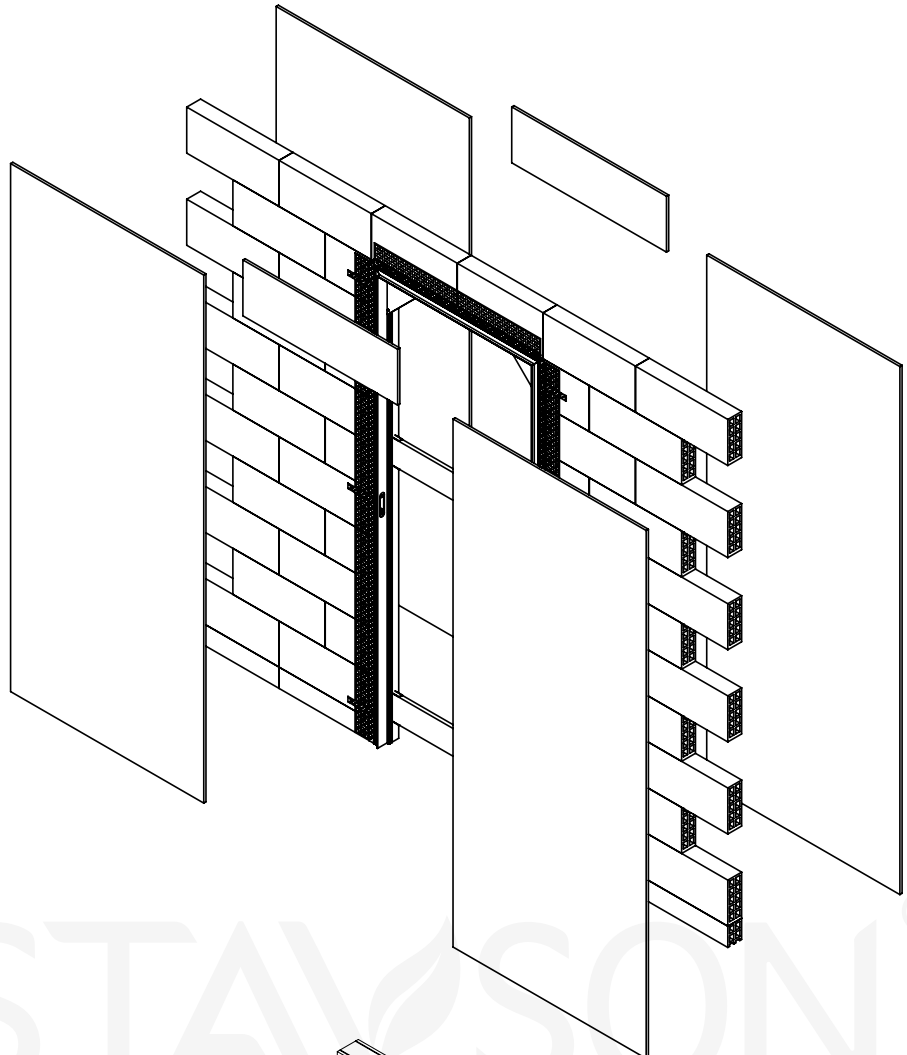

Możliwe zastosowanie paneli o grubości 1-12 mm przez odpowiednie wychylenie ościeżnicy względem powierzchni ściany.  
Panels 1-12 mm thick can be used by appropriately tilting the frame relative to the wall surface.

Istnieje możliwość malowania profili w dowolnym kolorze.  
It is possible to paint profiles in any colour.

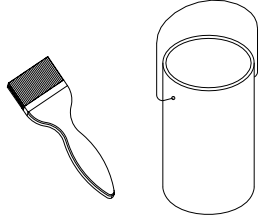

⚠ NIE MAŁOWAĆ SEKCJI NA USZCZELKĘ / DO NOT PAINT THE SECTION ON THE SEAL

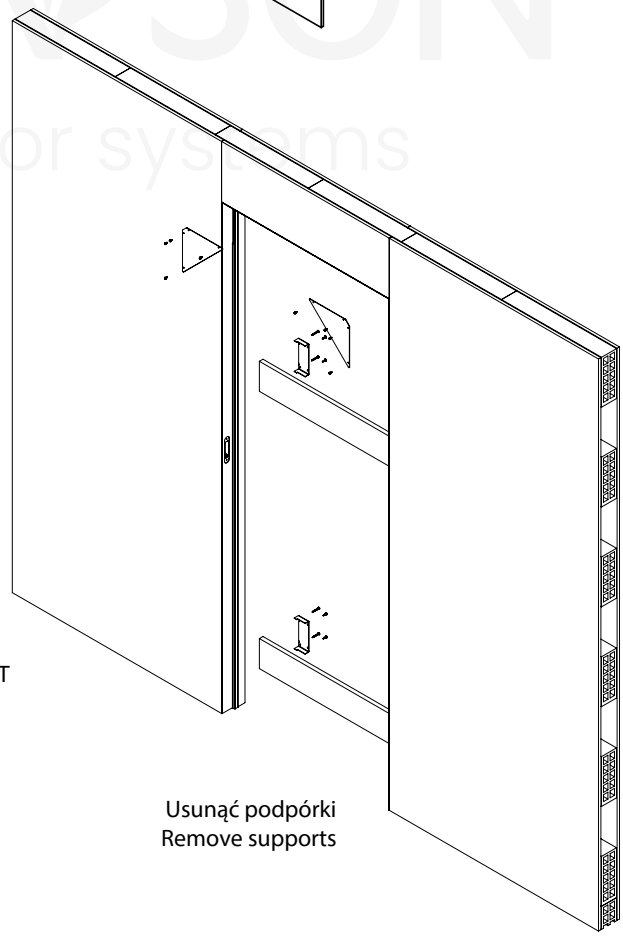

Usunąć podpórki  
Remove supports

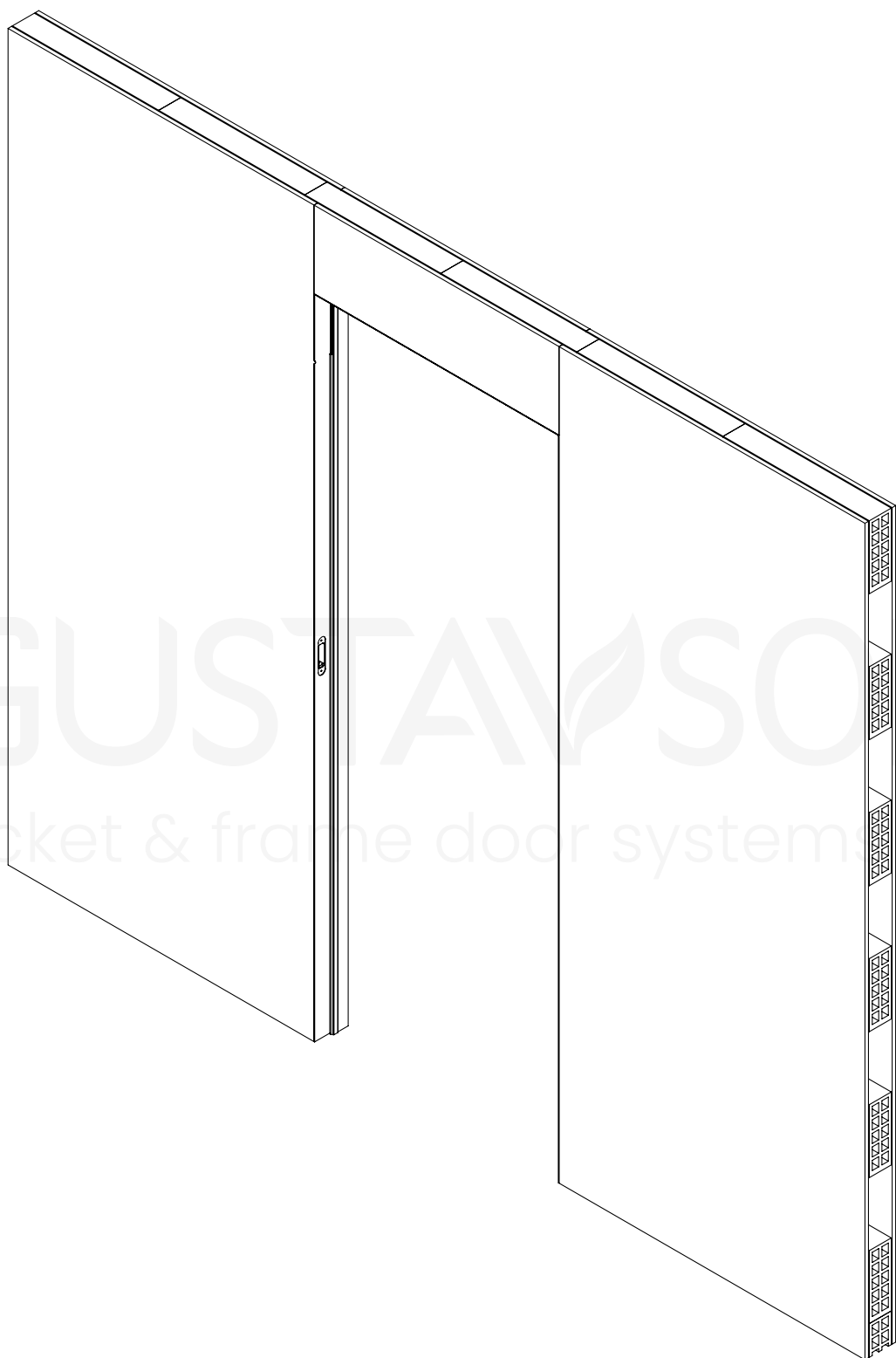

GUSTAVSON<sup>®</sup>  
pocket & frame door system

Zaleca się postępowanie zgodnie z niniejszą instrukcją przy użyciu odpowiednich narzędzi, zgodnych ze wskazaniami. W przypadku elementów, których powierzchnia może być ostra należy stosować środki ochrony indywidualnej oraz zabezpieczenie obszaru pracy. Firma Laguna Fabryka Okuć uchyla się od odpowiedzialności za działania wynikające z postępowania niezgodnego z niniejszą instrukcją.

*It is recommended that you follow these instructions using the appropriate tools as indicated. In the case of elements whose surface can be sharp, use personal protective equipment and work area protection. The company Laguna Hardware Factory refrains from liability for actions resulting from conduct incompatible with this instruction.*